

# COMPACTADOR DE LIXO

K8A15



FOR THE WAY IT'S MADE.®



## ÍNDICE

SEGURANÇA DO COMPACTADOR DE LIXO.....	04
INSTRUÇÕES DE INSTALAÇÃO.....	05
Remoção da Embalagem.....	05
Requisitos do Local.....	06
Requisitos Elétricos.....	07
Instalação sob Balcão.....	07
USO DO COMPACTADOR DE LIXO.....	10
Como Funciona seu Compactador de Lixo.....	10
Carregamento.....	10
Sistema WHISPER QUIET® PLUS (isolamento de ruídos)..	11
Operando o Compactador de Lixo.....	11
Uso do SOLID CYCLE (ciclo sólido) Ativado.....	11
Uso do AIR FILTER (filtro de ar).....	11
Remoção de um Saco de Lixo Cheio.....	12
Instalação de um Saco de Lixo Novo.....	12
CUIDADOS COM O COMPACTADOR DE LIXO.....	13
Troca do Filtro de Ar.....	13
Limpeza.....	13
SOLUÇÃO DE PROBLEMAS.....	15
Acessórios.....	15
QUESTÕES AMBIENTAIS.....	16
ASSISTÊNCIA TÉCNICA OU DE MANUTENÇÃO.....	16
TERMO DE GARANTIA.....	17
DADOS TÉCNICOS.....	18

## SEGURANÇA DO COMPACTADOR DE LIXO

A sua segurança e a de terceiros é muito importante.

Este manual e o seu produto têm muitas mensagens importantes de segurança. Sempre leia e siga as mensagens de segurança.



Este é o símbolo de alerta de segurança.

Este símbolo alerta sobre situações que podem trazer risco a sua vida, ferimentos a você ou a terceiros.

Todas as mensagens de segurança virão após o símbolo de alerta de segurança e a palavra "PERIGO" ou "ADVERTÊNCIA". Estas palavras significam:

**⚠ PERIGO**

Existe risco de você perder a vida ou de ocorrerem danos graves se as instruções não forem seguidas imediatamente.

**⚠ ADVERTÊNCIA**

Existe risco de você perder a vida ou de ocorrerem danos graves se as instruções não forem seguidas.

Todas as mensagens de segurança mencionam qual é o risco em potencial, como reduzir a chance de se ferir e o que pode acontecer se as instruções não forem seguidas.

### INSTRUÇÕES IMPORTANTES DE SEGURANÇA

**AVISO:** Ao usar um aparelho elétrico, deve-se sempre seguir precauções básicas, como as seguintes:

- Ler todas as instruções antes de usar o Compactador de Lixo.
- Não é permitido o manuseio do Compactador de Lixo por crianças e pessoas não capacitadas, sendo necessária a atenção do responsável sempre que existirem crianças por perto, durante a instalação e quando o produto estiver em funcionamento.
- Não toque em peças em movimento.
- Nunca altere ou use o cabo de força de maneira diferente da recomendada, para evitar choque elétrico, incêndio ou danos ao seu Compactador de Lixo. Se o cordão de força estiver danificado, deve ser substituído pelo Serviço Autorizado KitchenAid.
- Use somente para as aplicações descritas neste manual. Não use acessórios que não sejam os recomendados pelo fabricante.
- Não compactar materiais tóxicos ou voláteis inflamáveis, tais como trapos oleosos e inseticidas pulverizados. Não compactar cigarros e charutos acesos ou outros itens quentes ou queimando. Não sobrecarregar o Compactador de Lixo.
- Não desmontar o Compactador de Lixo. A montagem incorreta pode causar choque elétrico ao ser usado posteriormente.
- Manusear com cuidado um saco de lixo cheio. Objetos afiados podem perfurar o saco e causar ferimentos. Não sobrecarregar sacos de lixo com material pesado, tal como vidro.
- Este compactador é destinado exclusivamente a uso doméstico.

**GUARDE ESTAS INSTRUÇÕES**

## INSTRUÇÕES DE INSTALAÇÃO

**Instalador:** Deixar este manual com o consumidor.

**Consumidor:** Guardar este manual para futuras consultas e para uso do inspetor de instalações elétricas local, se necessário.

### REMOÇÃO DA EMBALAGEM

#### **! ADVERTÊNCIA**

##### Risco de Excesso de Peso

Use duas ou mais pessoas para movimentar e instalar o Compactador de Lixo.

Não seguir esta instrução pode trazer danos à sua coluna ou ferimentos.

#### IMPORTANTE:

- Não apoiar no console para mover o Compactador de Lixo.
- Desembalar o Compactador de Lixo no local onde será instalado.

1. Retirar o Compactador de Lixo da caixa de transporte. Remover todos os materiais de embalagem, tais como fitas adesivas e acolchoados para transporte. Usar um detergente suave e água morna para remover resíduos gordurosos do material protetor. Secar bem com um pano macio. Para mais informações, ver "Limpeza".

2. Certificar-se de que o cordão de força esteja preso ao grampo para o cordão (A) na parte traseira do Compactador de Lixo.

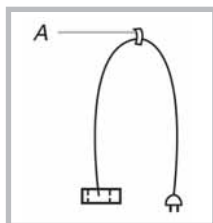

A - Grampo para o cordão

3. Colocar os dois reforços da cantoneira da embalagem no piso, perto do Compactador de Lixo. Abrir a gaveta do Compactador de Lixo e remover qualquer material de transporte e outros itens da mesma. Não remover o saco de lixo do Compactador de Lixo. Segurar o puxador com firmeza e levantar a frente da gaveta até que esta passe pelos batentes da gaveta. Segurar os lados da gaveta e levantá-la até que saia do Compactador de Lixo. Colocar a gaveta sobre os dois reforços da cantoneira.

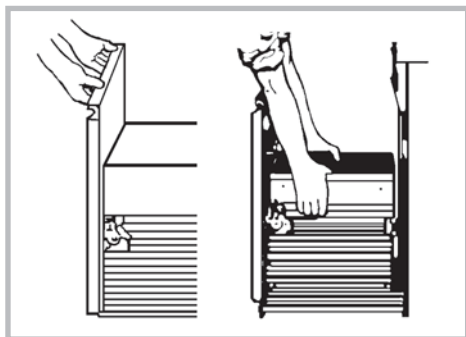

4. Colocar os outros dois reforços da cantoneira no piso, ao lado do Compactador de Lixo. Segurar os lados do gabinete do Compactador de Lixo e colocá-lo deitado de lado sobre os reforços da cantoneira. Remover a base para transporte do fundo do Compactador de Lixo.

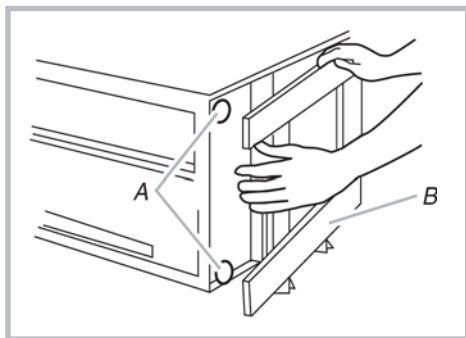

A - Pés para nivelamento B - Base para transporte

## REQUISITOS DO LOCAL

### Dimensões do Produto

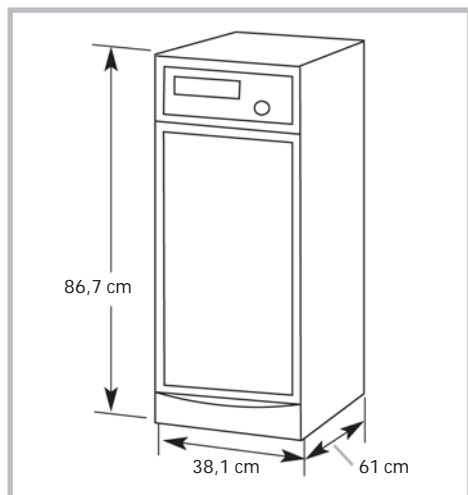

### Dimensões de Espaços Livres

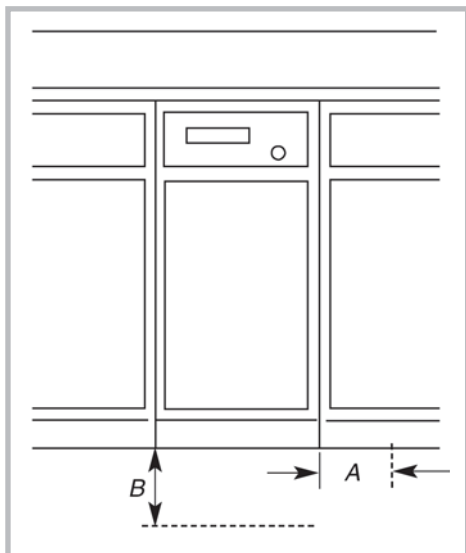

### Dimensões da Abertura para Alojamento

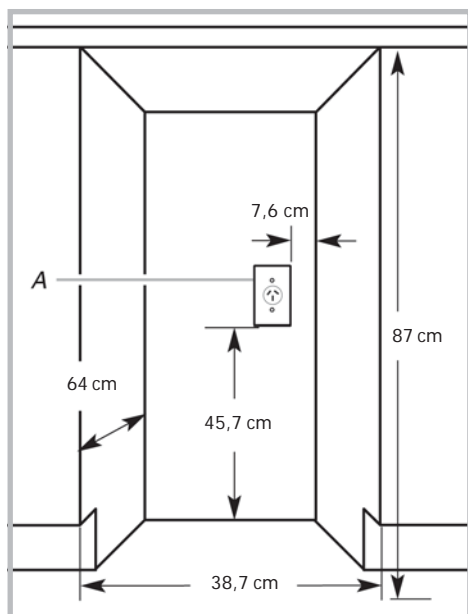

A - Deixar um espaço livre de 15,2 cm ao lado direito do Compactador de Lixo, para retirada dos sacos.

B - Deixar um espaço livre de 58,4 cm na frente do Compactador de Lixo para permitir abrir completamente ou retirar a gaveta.

1. Medir a altura da abertura do gabinete. A parte superior do Compactador de Lixo deve ficar no mínimo 3 mm afastada da parte superior da abertura.

As rodas traseiras estão pré-ajustadas para uma altura da abertura para o gabinete de 87 cm (Posição 1).

A - Tomada elétrica aterrada deve estar a uma distância mínima de 7,6 cm de outros gabinetes ou paredes próximas, como mostra a ilustração. A mesma pode ser colocada ao lado esquerdo ou direito do Compactador de Lixo.

ADVERTÊNCIA



**Risco de Choque Elétrico**

**Plugar numa tomada de três pinos aterrada.**

**Não remover o pino de aterramento.**

**Não usar adaptador.**

**Não usar extensão.**

**Não seguir estas instruções pode resultar em morte, incêndio ou choque elétrico.**

### Método de Aterramento Recomendado

Este Compactador de Lixo é indicado para uso com circuito monofásico exclusivo, 127 volts, 60 Hz, CA somente, 15 ou 20 ampères, com fusíveis e adequadamente aterrado e está equipado com o plugue de aterramento ilustrado abaixo. Recomenda-se a instalação de um circuito separado para atender apenas a este aparelho.

Este Compactador de Lixo deve estar aterrado quando em uso, para reduzir o risco de choque elétrico. O Compactador de Lixo é equipado com um cordão de três condutores e plugue de aterramento de três pinos, para encaixe no receptáculo de aterramento adequado. O condutor verde (ou verde e amarelo) do cordão é o fio de aterramento. Não conectar o fio verde (ou verde e amarelo) a um terminal vivo (fase ou neutro).

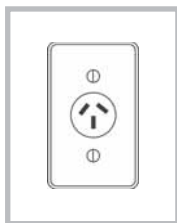

**NOTA:** A instalação deve ser realizada por um técnico certificado pela KitchenAid. Certifique-se de que tem tudo que é necessário para a correta instalação. Para assegurar que a instalação elétrica atenda à todos os códigos e regulamentos nacionais e locais, contrate um instalador qualificado.

### Ferramentas necessárias:

Juntar as ferramentas e peças necessárias antes de iniciar a instalação.

- Nível
- Fita métrica
- Alicates
- Tesoura
- Chave de fenda cruzada nº 2
- Chave de fenda chata
- Chave estrela 5/16"
- Faca para diversos usos

### IMPORTANTE:

- Não apoiar no painel de controle para mover o Compactador de Lixo.
- Deslizar o Compactador de Lixo para cima do papelão ou placa de fibra antes de movimentá-lo sobre o piso, para evitar danos ao revestimento do piso.
- Não permitir que a estrutura traseira do Compactador de Lixo encoste no revestimento do piso ao levantar ou deslocar o Compactador de Lixo.

### Instalação Sob Balcão

1. Medir a altura da abertura do gabinete. A parte superior do Compactador de Lixo deve ficar no mínimo 3 mm afastada da parte superior da abertura.

As rodas traseiras estão pré-ajustadas para uma altura da abertura para o gabinete de 87 cm (Posição 1).

### Para ajustar a altura do Compactador à abertura do gabinete:

- Afrouxar o parafuso o suficiente para tirar o pino do furo na posição "1".
- Deslocar a roda traseira e o pino até a posição "2" ou "3", conforme necessário para as medidas da abertura:  
Posição 2: 87 a 87,5 cm  
Posição 3: 87,5 a 88 cm

**NOTA:** Para nivelar a unidade na posição "3", pode ser necessário acrescentar calços aos pés de nivelamento.

- Apertar o parafuso. Repetir com a outra roda traseira.

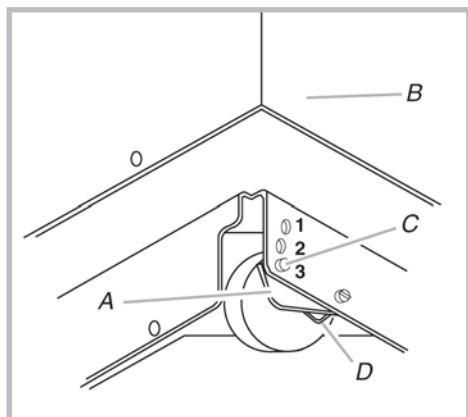

A- Conj. suporte da roda C- Pino posicionador  
B- Gabinete D- Parafuso macho (pivô)

2. Usar alicate para baixar os pés de nivelamento afastando-os do gabinete. Ajustar os pés de modo que haja um espaço de 3 mm a 6,4 mm entre a parte superior do Compactador de Lixo e a parte superior da abertura para o gabinete. Manter o Compactador de Lixo em posição vertical.
3. Em modelo com gabinete, remover os tarugos plásticos da parte superior do gabinete.
4. Levar o Compactador de Lixo para perto de sua posição final.
5. Conectar o plugue na tomada de 3 pinos aterrada.

6. Determinar se deseja que a estrutura do Compactador de Lixo ou a frente da gaveta fique rente com a frente do gabinete.

Com uso dos dois parafusos 8-18 x  $\frac{5}{16}$ ", instalar os suportes de fixação na parte superior do gabinete conforme necessário:

- Se preferir que a estrutura do Compactador de Lixo fique rente com a frente do gabinete, passar os parafusos do suporte pelo furo "1".
- Se preferir que a frente da gaveta fique rente com a frente do gabinete, passar os parafusos do suporte pelo furo "3".
- Se o Compactador de Lixo tiver que ficar a meia distância entre "1" e "3", passar os parafusos do suporte pelo furo "2".

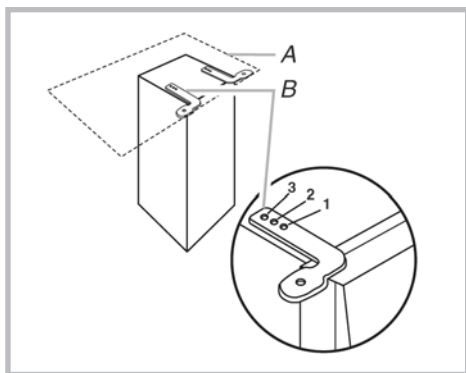

A - Tampo do balcão B - Suporte de fixação

7. Levantar lentamente a frente e deslizar o Compactador de Lixo para dentro da abertura do gabinete.

Com uso dos dois parafusos 8-18 x  $\frac{1}{2}$ ", prender os suportes de fixação ao tampo do balcão com os parafusos de montagem.

Se os suportes não puderem ser presos ao lado inferior do tampo do balcão, juntar os grampos de montagem aos suportes.

Prender o Compactador de Lixo à frente do gabinete com os parafusos de montagem passando através dos grampos de montagem.

## Montagem do Tampo do Balcão

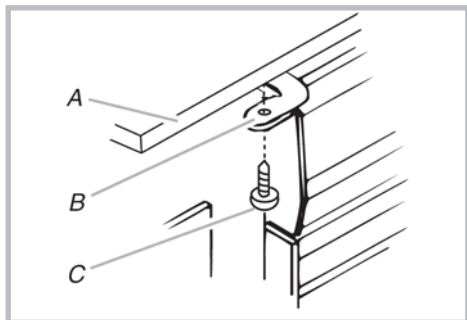

A - Tampo do balcão  
B - Suporte de fixação  
C - Parafuso de montagem

## Montagem na Frente do Gabinete

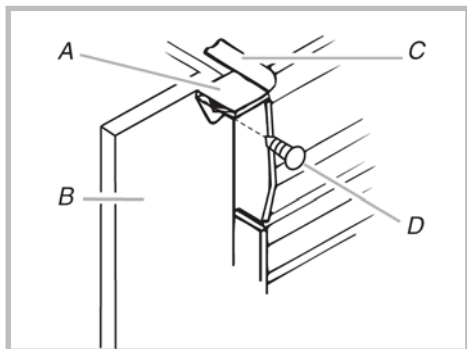

A - Grampo de montagem  
B - Gabinete  
C - Suporte de fixação  
D - Parafuso de montagem

## Ajuste da Base de Borracha

Se a base de borracha arrastar no revestimento do piso, o afastamento da base de borracha deve ser ajustado como segue:

1. Marcar em cada lado da base de borracha a porção da base de borracha que fricciona o revestimento do piso.
  2. Remover a gaveta da unidade. Ver etapa 3 na seção "Remoção da Embalagem", na página 5.
  3. Usar uma régua e um lápis ou giz para traçar uma linha entre as marcas de cada lado da base de borracha.
  4. Usar tesoura ou faca para cortar a base de borracha ao longo da linha.
  5. Recolocar a gaveta. Se a base de borracha ainda esfregar no revestimento do piso, repetir as etapas 1 a 4.
- Se preferir que a estrutura do Compactador de Lixo fique rente com a frente do gabinete, passar os parafusos do suporte pelo furo "1".
  - Se preferir que a frente da gaveta fique rente com a frente do gabinete, passar os parafusos do suporte pelo furo "3".
  - Se o Compactador de Lixo tiver que ficar a meia distância entre "1" e "3", passar os parafusos do suporte pelo furo "2".

8. Segurar os lados da gaveta do Compactador de Lixo e colocar o fundo da gaveta nos trilhos. Levantar o puxador de modo que a gaveta passe sobre os batentes. Fechar a gaveta. Verificar se a gaveta abre livremente. Se a base de borracha arrastar no piso, ver outras instruções em "Ajuste da Base de Borracha", nesta mesma página.

## USO DO COMPACTADOR DE LIXO

### COMO FUNCIONA SEU COMPACTADOR DE LIXO

A placa de compactação é a parte do Compactador de Lixo que comprime o lixo. A placa de compactação não vai até o fundo da gaveta. Você não verá compactação de lixo nas primeiras vezes em que carregar o Compactador de Lixo.

**NOTA:** A gaveta do Compactador de Lixo deve estar mais da metade cheia antes que o Compactador de Lixo possa começar a comprimir a carga.

Você poderá ouvir um ruído quando for partido vidro. Garrafas de vidro resistentes podem não se quebrar. O lixo contido em um saco do Compactador de Lixo cheio terá cerca da metade do seu volume original.

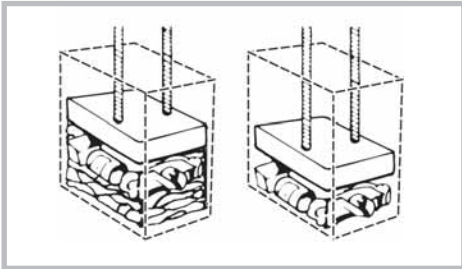

Carregar lixo volumoso, garrafas e latas no centro da gaveta. Garrafas ou latas não colocadas no centro podem ficar presas entre a placa e a gaveta. A Chave de Monitoramento da Gaveta percebe então um "erro de carregamento" e faz a placa voltar à posição "no alto" sem fazer a compactação.

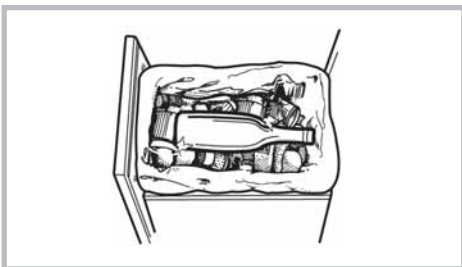

### CARREGAMENTO

**IMPORTANTE:** Não empurrar itens para dentro do Compactador de Lixo com as mãos ou os pés.

1. Abrir a gaveta. Levantar e puxar o puxador ou pressionar a barra do pedal para abrir a gaveta.

**NOTA:** A pressão na barra do pedal abre o recipiente apenas 7,6 cm a 15,2 cm, dependendo da carga.



2. Colocar lixo no Compactador de Lixo.

- Embrulhar ou cobrir lixo molhado ou sujo.
- Não compactar itens que possam produzir cheiros desagradáveis, tais como carne crua, peixe, cascas de laranja, fraldas descartáveis, ou itens de higiene pessoal.
- Carregar garrafas ou latas deitadas no centro da gaveta. Não carregar garrafas em pé.

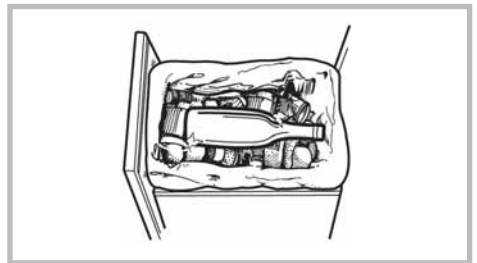

3. Fechar a gaveta.

## SISTEMA WHISPER QUIET® PLUS (ISOLAMENTO DE RUÍDO)

O sistema WHISPER QUIET® PLUS (isolamento de ruído) ajuda a manter um ambiente doméstico silencioso durante a operação do Compactador de Lixo.

**NOTA:** O conteúdo do lixo pode afetar o nível de ruído de seu Compactador de Lixo. Ver "Uso do Compactador de Lixo", na página 10.

### OPERANDO O COMPACTADOR DE LIXO

1. Abrir o recipiente. Carregar com o lixo.
2. Deixar o Botão Geral na posição ON (ligado).
3. Colocar a chave SOLID CYCLE (ciclo sólido) em OFF (desligado).
4. Fechar o recipiente.
5. Levantar o pedal para iniciar o ciclo.

### USO DO SOLID CYCLE (CICLO SÓLIDO) ATIVADO

O SOLID CYCLE (ciclo sólido) ativado prolonga o uso do saco mantendo pressão constante sobre o lixo para impedir que este volte para cima. O uso regular do ciclo sólido pode aumentar a capacidade do saco em até 25%.

Durante o SOLID CYCLE (ciclo sólido), a placa permanece na posição baixa para compactação adicional. A gaveta fica travada e não pode ser aberta enquanto a placa estiver na posição baixa.

Para obter os melhores resultados, usar o SOLID CYCLE (ciclo sólido) durante no mínimo 30 minutos de cada vez.

1. Abrir o recipiente. Carregar com o lixo.
2. Colocar a chave SOLID CYCLE (ciclo sólido) em ON (ligado).

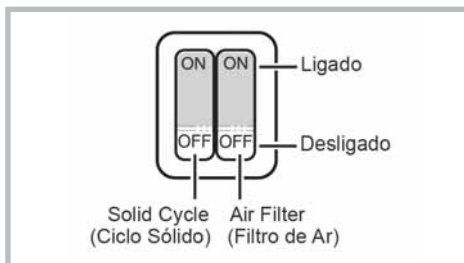

3. Fechar o recipiente.
4. LEVANTAR o pedal para INICIAR o ciclo.
5. O recipiente permanece TRAVADO até que seja REARMADO com o LEVANTAMENTO do pedal.

### USO DO AIR FILTER (FILTRO DE AR)

1. Colocar a chave do AIR FILTER (filtro de ar) na posição ON (ligado). O ventilador põe em movimento o ar dentro do Compactador de Lixo para remoção de odores.

**NOTA:** O AIR FILTER (filtro de ar) de carvão só funciona com o botão geral na posição ON (ligado).

2. Colocar a chave do AIR FILTER (filtro de ar) na posição OFF (desligado) para desligar o ventilador.

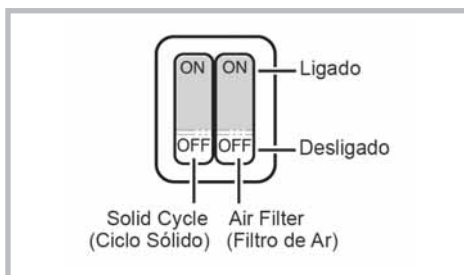

## REMOÇÃO DE UM SACO DE LIXO CHEIO

Quando o lixo estiver compactado até o alto da gaveta, retirar o saco. Se o saco estiver pesado demais, compactar menos lixo antes de esvaziar, no próximo uso.

**IMPORTANTE:** Não empurrar itens para dentro do Compactador de Lixo com as mãos ou os pés.

1. Abrir a gaveta completamente.

2. Remover a parte superior do saco de lixo dos seus botões fixadores. Puxar para cima todos os quatro punhos do saco. Fechar o saco com o cordão torcido que o acompanha.



3. Empurrar o fecho da trava lateral para baixo e mantê-la pressionada. Em seguida, incline a lateral da gaveta para abri-la.

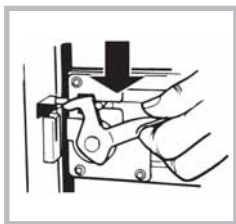

4. Puxar o saco de lixo para cima e para fora.

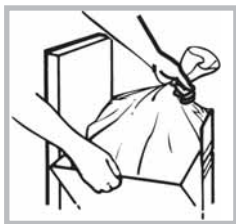

## INSTALAÇÃO DE UM SACO DE LIXO NOVO

Não usar qualquer tipo de saco de lixo diferente dos que foram projetados especialmente para o seu Compactador de Lixo. Novos sacos de lixo de reposição podem ser comprados pela Central de Relacionamento KitchenAid.

**IMPORTANTE:** Antes de instalar um saco de lixo novo, certificar-se de que:

- O lado da gaveta está firmemente travado.
- O recipiente está limpo e livre de detritos.

1. Colocar o saco de lixo dobrado dentro da gaveta. Abrir o saco de lixo e puxar as bordas superiores, passando-as por cima da parte superior da gaveta.

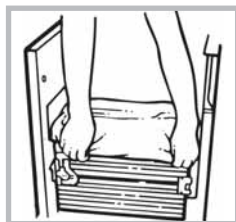

2. Travar o saco de lixo em posição puxando os quatro furos preexistentes sobre os botões fixadores do saco de lixo. Os furos se dilatarão sobre os botões sem danificar o saco de lixo.

3. Pressionar o interior do saco de lixo contra o fundo, lados e cantos da gaveta, para ajustar o encaixe.

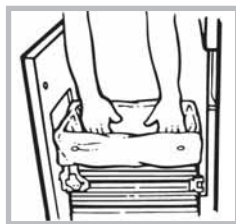

## CUIDADOS COM O COMPACTADOR DE LIXO

Seu novo Compactador de Lixo é projetado para oferecer-lhe muitos anos de bom serviço. Há alguns cuidados, contudo, que você deve ter a fim de conservá-lo adequadamente. Esta seção lhe dirá como limpar e cuidar do Compactador de Lixo.

### TROCA DO FILTRO DE AR

É recomendado o uso de filtro de ar de carvão vegetal no compartimento do filtro.

Para adquirir corretamente filtros de carvão, entre em contato com a Central de Relacionamento KitchenAid.

1. Introduza as pontas dos dedos na tampa do filtro de ar e puxe até que os ressaltos laterais se soltem. Depois, levante a tampa para liberar os ressaltos do fundo.



2. Remova o filtro de ar puxando a borda superior do mesmo. O filtro deve sair com facilidade. Jogue fora o filtro usado.

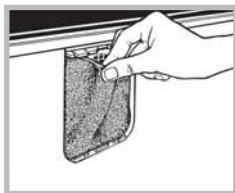

3. Para substituir o filtro de ar, empurre o novo filtro para a posição.
4. Introduza os ressaltos do fundo da tampa do filtro de ar e empurre até que os ressaltos laterais encaixem com um estalo.

### LIMPEZA

Antes de limpar o Compactador de Lixo, levar o botão geral (chave geral) à posição OFF (desligado) & LOCK (travado) e retirá-lo.

**NOTA:** Quaisquer serviços além dos descritos nesta seção devem ser executados pelo Serviço Autorizado KitchenAid.

### Limpeza de Superfícies Externas

1. Limpe as superfícies externas (inclusive de aço inoxidável) com uma esponja ou pano macio limpo e detergente suave em água morna. Não use produtos de limpeza abrasivos ou agressivos. Limpe e seque bem com um pano macio.
2. Enxugue respingos imediatamente. Alguns alimentos podem danificar o acabamento se deixados na superfície do Compactador de Lixo.

### Limpeza Dentro da Gaveta

**NOTA:** Convém usar luvas protetoras porque pode haver fragmentos de vidro na gaveta.

1. Remova o saco de lixo. Ver “Remoção de um Saco de Lixo Cheio”, na página 12.
2. Aperte para baixo a trava com ação de alavanca (fecho da trava lateral).

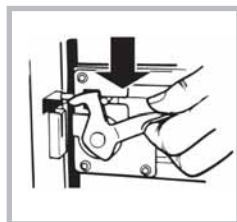

3. Mantenha a trava com ação de alavanca baixada e incline o lado da gaveta até a trava liberar a frente da gaveta.

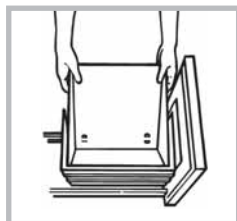

**NOTA:** Se preferir, o lado da gaveta pode ser retirado inclinando-se o mesmo para cima e depois levantando-o até sair.

4. Limpe o interior da gaveta com uma esponja ou pano macio limpo e detergente suave em água morna. Remova o detergente e seque bem com um pano macio.
5. Se o lado da gaveta foi removido, recolocá-lo deslizando na posição inclinada.
6. Aperte para baixo o fecho de trava lateral, ao mesmo tempo empurrando o lado da gaveta para a posição vertical.
7. Trave o lado da gaveta empurrando para cima o fecho de trava lateral.

### Limpeza Dentro do Gabinete

**NOTA:** Convém usar luvas protetoras porque pode haver fragmentos de vidro no gabinete.

1. Puxe a gaveta para fora até que pare.

**NOTA:** Observe como os roletes da gaveta se movem nos trilhos. Será mais fácil recolocar a gaveta depois que tiver terminado a limpeza.

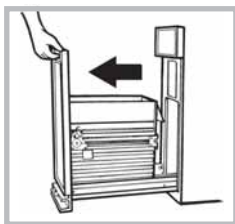

2. Levante a frente da gaveta para limpar os batentes.

3. Segure a gaveta pelos lados e puxe totalmente para fora. Apóie a gaveta no piso com cuidado.

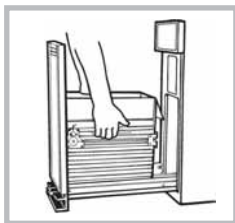

4. Limpe o interior do gabinete com um aspirador de pó ou pano úmido. Respingos líquidos ou lixo molhado devem ser limpos manualmente ou com uso de um aspirador destinado a coletar líquidos ou com o auxílio de um pano ou esponja macia.

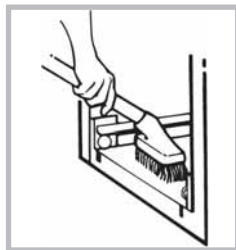

5. Limpe o interior do gabinete com uma esponja ou pano macio limpo e detergente suave em água morna. Enxague e seque bem com um pano macio.
6. Para recolocar a gaveta, segure-a pelos lados e introduza os roletes nos trilhos.
7. Levante a frente da gaveta e empurre-a totalmente até passar dos batentes.

### Limpeza da Placa do Compactador de Lixo

**NOTA:** Convém usar luvas protetoras porque pode haver fragmentos de vidro na placa do Compactador de Lixo.

1. Remova partículas de vidro da placa do Compactador de Lixo com um pano ou papel toalha.



2. Remova alimentos com uma esponja ou pano macio e detergente suave em água morna. Enxague e seque bem com um pano macio.

### Limpeza Antes de Períodos de Férias

Se tiver que ficar afastado por mais de uns dois dias, remova o saco do Compactador de Lixo. Retire o botão geral (ou a chave geral) e guarde fora do alcance de crianças.

## SOLUÇÃO DE PROBLEMAS

Tente primeiramente as soluções aqui sugeridas para evitar o possível custo de uma visita do Serviço Autorizado KitchenAid.

### O lixo não está sendo compactado

- **A gaveta não está mais da metade cheia?**  
A gaveta deve estar mais da metade cheia antes que o lixo seja compactado.

### Seu Compactador de Lixo não funciona

- **O cordão de alimentação está fora da tomada?**  
Conecte o plugue em uma tomada de 3 pinos.
- **Queimou algum fusível da casa ou algum disjuntor foi desarmado?**  
Substituir o fusível ou rearmar o disjuntor. Se o problema persistir, chame um electricista.
- **A gaveta está completamente fechada?**  
Feche a gaveta com firmeza e inicie o Compactador de Lixo novamente.
- **O Botão Geral está todo girado para a posição START (iniciar)?**  
Gire o botão geral (chave geral) até a posição START (iniciar). Ver “Como Funciona seu Compactador de Lixo”, na página 10.
- **Você pressionou ON (ligado) antes de pressionar START (iniciar)?**  
Pressionar ON (ligado) antes de pressionar START (em alguns modelos). Ver “Como Funciona seu Compactador de Lixo”, na página 10.

### A gaveta não abre

- **A placa do Compactador de Lixo está totalmente no alto?**  
A gaveta só se abrirá com a placa do Compactador de Lixo totalmente levantada.  
  
Para levantar a placa do Compactador de Lixo: gire o botão geral (chave geral) até a posição START (iniciar). Ver “Como Funciona seu Compactador de Lixo”, na página 10.

- **O SOLID CYCLE (ciclo sólido) está ativado?**  
A gaveta permanece travada até que seja reativado levantando-se o pedal.

### Garrafas não se quebram

- **Com que frequência observa isto?**  
As garrafas nem sempre se quebrarão. A espessura do vidro da garrafa e o conteúdo da carga de lixo sob a mesma podem impedir que a garrafa se quebre.

## ACESSÓRIOS

Para garantir o funcionamento adequado de seu Compactador de Lixo, use somente peças de reposição KITCHENAID®. Para adquirir filtro de ar de carvão ou sacos de lixo de reposição, entre em contato com a Central de Relacionamento KitchenAid através dos números de telefone relacionados abaixo:

Capitais e Regiões Metropolitanas: 4004-1759

Demais Regiões: 0800-722-1759

### Peças de Reposição

Sacos de Reposição: W10190149.

Filtros de Ar de Carvão: 326069890.

## QUESTÕES AMBIENTAIS

### 1. Embalagem

A KitchenAid procura, em seus novos projetos, usar embalagens cujas partes sejam de fácil separação, bem como de materiais recicláveis. Portanto, as peças das embalagens (calços de isopor, sacos plásticos e caixa de papelão) devem ter o seu descarte de maneira consciente, sendo destinados, preferencialmente, a recicladores.

### 2. Produto

Este produto foi construído com materiais que podem ser reciclados e/ou reutilizados. Então, ao se desfazer deste produto, procure companhias especializadas em desmontá-lo corretamente.

### 3. Descarte

Ao descartar este produto, no final de sua vida útil, solicitamos que seja observado a legislação local existente e vigente em sua região, fazendo o descarte da forma mais correta possível.

## ASSISTÊNCIA TÉCNICA OU DE MANUTENÇÃO

Em caso de dúvidas ou de problemas no produto, entre em contato com a Central de Relacionamento KitchenAid. Ao ligar, tenha em mãos o número do modelo e o número de série do Compactador de Lixo. Ambos os números podem ser encontrados na etiqueta, que está localizada na parte inferior frontal do Compactador de Lixo. Para visualizá-la abra a porta e localize uma etiqueta da KitchenAid.

Entre em contato com a Central de Relacionamento KitchenAid através dos números de telefone abaixo ou acesse o nosso site.

Capitais e Regiões Metropolitanas: 4004-1759

Demais Regiões: 0800-722-1759

[www.kitchenaid.com.br](http://www.kitchenaid.com.br)

## TERMO DE GARANTIA

O seu produto KitchenAid é garantido contra defeitos de fabricação pelo prazo de 12 meses, contado a partir da data da emissão da Nota Fiscal ou da entrega do produto, ao primeiro adquirente, sendo:

- Os 03 (três) primeiros meses, - garantia legal;
- Os 09 (nove) últimos meses, - garantia especial, concedida pela **Whirlpool S.A.**;

A garantia compreende a substituição de peças e mão-de-obra no reparo de defeitos devidamente constatados, pelo fabricante ou pelo Serviço Autorizado KitchenAid, como sendo de fabricação. Durante o período de vigência da garantia, o produto terá assistência técnica do Serviço Autorizado KitchenAid. As garantias legal e/ou especial ficam automaticamente invalidadas se:

- O uso do produto não for exclusivamente doméstico;
- Não forem observadas as orientações e recomendações do **Manual do Consumidor** quanto a utilização do produto;
- Na instalação do produto não forem observadas as especificações e recomendações do **Manual do Consumidor** quanto às condições para instalação do produto, tais como, nivelamento do produto, adequação do local para instalação, tensão elétrica compatível com o produto, etc;
- Na instalação, as condições elétricas e/ou hidráulicas e/ou de gás não forem compatíveis com a recomendada no **Manual do Consumidor** do produto;
- Tenha ocorrido mau uso, uso inadequado ou se o produto tiver sofrido alterações ou modificações estéticas e/ou funcionais, bem como, tiver sido realizado conserto por pessoas ou entidades não credenciadas pela **Whirlpool S.A.**;
- Houver sinais de violação do produto, remoção e/ou adulteração do número de série ou da etiqueta de identificação do produto.

### As garantias legal e/ou especial não cobrem:

- Despesas decorrentes e conseqüentes de instalação de peças e acessórios que não pertençam ao produto, mesmo aqueles comercializados pela **Whirlpool S.A.**, salvo os especificados para cada modelo no **Manual do Consumidor**;
- Despesas com mão-de-obra, materiais, peças e adaptações necessárias à preparação do local para instalação do produto, ou seja: rede elétrica, de gás ou hidráulica, alvenaria, aterramento, esgoto, etc;

- Falhas no funcionamento do produto decorrentes da falta de fornecimento ou problemas e/ou insuficiência no fornecimento de energia elétrica, água ou gás na residência, tais como: oscilações de energia elétrica superiores ao estabelecido no **Manual do Consumidor**, pressão de água insuficiente para o ideal funcionamento do produto;
- Serviços e/ou despesas de manutenção e/ou limpeza do produto;
- Falhas no funcionamento normal do produto decorrentes da falta de limpeza e excesso de resíduos, ou ainda, decorrentes da existência de objetos em seu interior, estranhos ao seu funcionamento e finalidade de utilização;
- Produtos ou peças que tenham sido danificados em conseqüência de remoção, manuseio, quedas ou atos e efeitos decorrentes da natureza, tais como relâmpago, chuva, inundação, etc.;

### A garantia especial não cobre:

- Deslocamentos para atendimentos de produtos instalados fora da área de cobertura dos Serviços Autorizados KitchenAid, o qual poderá cobrar taxa de locomoção do técnico, previamente aprovada pelo consumidor;
- Peças sujeitas ao desgaste natural, descartáveis ou consumíveis, peças móveis ou removíveis em uso normal, tais como, lâmpadas, filtros, botões de comando, puxadores, bem como, a mão-de-obra utilizada na aplicação das peças e as conseqüências advindas dessas ocorrências.

### Considerações Gerais:

A **Whirlpool S.A.** não autoriza nenhuma pessoa ou entidade a assumir em seu nome, qualquer outra responsabilidade relativa à garantia de seus produtos além das aqui explicitadas.

A **Whirlpool S.A.** reserva-se o direito de alterar características gerais, técnicas e estéticas de seus produtos, sem aviso prévio.

Este Termo de Garantia é válido para produtos vendidos e instalados no território brasileiro.

**Para a sua tranquilidade, preserve e mantenha este Manual com o Termo de Garantia e Nota Fiscal de Compra do produto sempre à mão.**

---

### Whirlpool S.A.

#### Unidade de Eletrodomésticos

Atendimento ao Consumidor

Rua Olympia Semeraro nº 675 - Jardim Santa Emília

CEP 04183-901 - São Paulo - SP - Caixa postal 5171

Capitais e regiões metropolitanas: 4004 1759

Demais localidades: 0800 722 1759

## DADOS TÉCNICOS

Dimensões Externas do Produto (altura x largura x profundidade) em cm:	86,7 x 38,1 x 61,0
Peso (kg)	63
Tensão (V)	127
Frequência (Hz)	60
Variação de Tensão Admitida (V)	106 – 132
Intensidade de Corrente (A)	6
Potência (W)	247
Capacidade (litros)	39,6
Consumo* (kWh)	0,002

\* ciclo de 30 segundos



